

Rolhordeur of raamrolhor

Haal de wikkels los. Monteer eindstopjes in de geleiders. (Montage in de dag: géén eindstopjes in de geleiders maar "in de dag montage-blokjes" (2) in de geleider plaatsen.) Draai de reeds gemonteerde parker (1) uit de kapsteun (4). Schuif de kraal van de geleiders door het glijblok aan de treklijst tot aan de kapsteun. Het gaatje zit niet recht voor de opening, zodat de geleiders goed worden aangetrokken. Schroef de gedemonteerde parker (1) door de geleider terug in de kapsteun. Test de rolhor nu eerst in de hand.

Monteer een geleider op of in het kozijn. Trek nu voorzichtig de treklijst uit en monteer de andere geleider. Zorg voor zijdelingse speling. Monteer de magneet +/- 1cm ver op het kozijn. (zet het magneetplaatje wat losser voor maximale magneetkracht) Interne kantelsluiting: de sluitstand is nastelbaar door de schuiflothaak (5). Zorg ervoor dat het gaas aan beide zijden strak staat.

Druk de rubber pees (3) in de schroefleuf van de geleider.

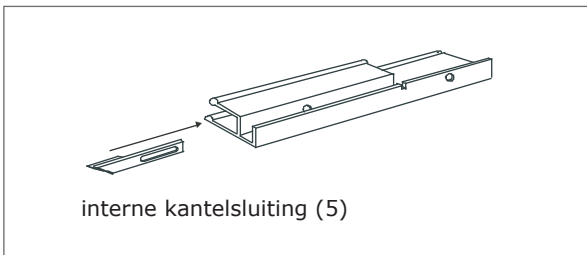

Veerspanning corrigeren

Neem het dopje uit de kast (links) en draai met kruisbit de veer strakker of losser, met het gaas uitgerold. NB: i.v.m. grote vertraging kan men het beste een schroefmachine gebruiken. Naar links strakker, naar rechts losser.

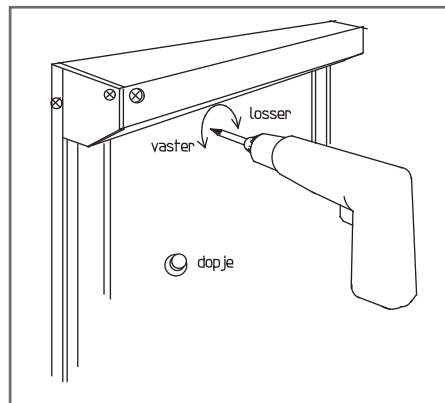

Onderhoud

Bij eerste montage en bij storing: geleiders schoonmaken en smeren met siliconenspray.

Dubbele rolhordeur

Het rolhorstelsysteem dient op de normale wijze gemonteerd te worden. (zie hierboven) Eén van de rolhordeuren wordt tot het midden dichtgetrokken en daar vastgezet achter de stopclips. De andere rolhor sluit en opent tegen deze "vaste" rolhor.

De "vaste" rolhor kunt u natuurlijk ook aan de andere kant plaatsen door de stopclips te verplaatsen. Stel de stopclips zo af dat de rolhordeuren goed sluiten. Schroef nu de zelf-borende parkers in de glijrails tussen de glijblokken, zodat de treklijsten nooit verder dan het midden geschoven kunnen worden.

